

 **YAMAHA**
携帯発電機

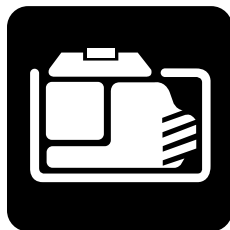

取扱説明書

EF1400

EF2300

EF2300S

EF2300SE

ご使用前に、かならず取扱説明書・本体ラベルをお読みになり、内容を理解してからお使いください。

7NJ-28199-03

おねがい

ヤマハ商品をお買い上げいただき、誠にありがとうございます。
本書には、商品の安全性に関する情報と商品の正しい取り扱い方法と簡単な点検・調整について説明してあります。

万一、取り扱いを誤ると重大な事故や故障の原因となります。
あなた自身の安全、環境や住民の方との調和、および商品の性能を十分に発揮させるために、商品の取り扱いを十分ご存じの方も、商品独自の装備・取り扱いがありますので、ご使用前には必ず本書をよくお読みいただき、ご使用時には携帯していただきますようお願い申し上げます。

* 本書では正しい取り扱いおよび点検・調整に関する必要な事項を下記のシンボルマークで表示しています。

 安全に係る注意情報を意味しています。



取り扱いを誤った場合、死亡または重傷に至る可能性が想定される場合を示してあります。

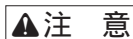

取り扱いを誤った場合、傷害に至る可能性または物的損害の発生が想定される場合を示してあります。

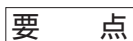

正しい操作の仕方や点検整備上のポイントを示してあります。

- * 仕様変更などにより、本書の写真や内容が一部実機と異なる場合があります。ご了承ください。
- * 保証書はよくお読みいただき裏面のお買い上げ日、販売店の記入をご確認ください。
- * 本書は大切に保管し、わからないことや不具合が生じたときにお読みください。なお本機の転売や譲渡等をされる場合は必ず添付してください。

本体識別番号

●本体識別番号

下記空白欄に商品名、本体識別番号（識別番号ラベル①）を記入して問い合わせや部品を注文するときの参考にしてください。

また万一の盗難時のために識別番号を他の資料にも記録しておいてください。

商品名

識別番号

購入年月日 年 月 日

電話

識別番号の最初の（*）の複数桁は商品形式番号を表わし、 の複数桁は商品の製造番号を表します。

識別番号は保証書の裏面に記入してください。

EF1400・EF2300

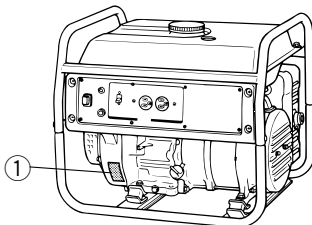

識別番号ラベル①

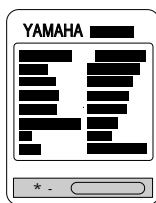

識別番号

EF2300S・EF2300SE

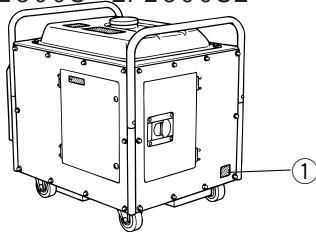

識別番号ラベル①

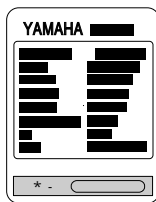

識別番号

お客様ご相談窓口のご案内

お買いあげいただきました商品についてのお問い合わせ・ご相談は下記の「カスタマーコミュニケーションセンター」へお願いいたします。

ヤマハ発動機株式会社 カスタマー コミュニケーション センター

〒438-8501 静岡県磐田市新貝2500

 **0120-090-819**

受付時間 月曜～金曜
(祝日、弊社所定の休日等を除く)

9:00～12:00 13:00～17:00

お問い合わせの際、お客様へ確実に迅速に対応させていただくため、あらかじめ下記の事項をご確認の上、ご相談ください。

- 商品名
- 本体識別番号
- ご購入年月日
- ご購入先

ヤマハ発電機をよりご理解いただくためにホームページもご参照ください。

ヤマハインターネットホームページ

<https://www.yamaha-motor.co.jp/generator/>

定期点検・整備ご相談窓口のご案内

ヤマハ商品の定期点検および整備に関しましては、同梱のヤマハ発電機サービス店にご遠慮無くご用命ください。

【ご注意】

1. 整備はサービス店へのお持込みを原則とします。
2. 現地整備の場合には別途出張料金を申し受けます。
3. 土曜、日曜、祝日、年末年始、その他夏期等休業させていただく場合があります。
4. 区画整理、電話局の新增設などにより、住所、電話番号が変更になることがありますのであらかじめご了承ください。

目次

おねがい.....表紙裏(表2)	●チョークレバー.....P25
本体識別番号.....P1	●チョークノブ.....P25
お客様ご相談窓口のご案内.....P2	●アース.....P25
定期点検・整備ご相談窓口のご案内.....P2	●リコイルスタータハンドル.....P25
安全にお使いいただくために.....P4	●携帯工具.....P25
●△警告.....P4	始業点検.....P26
●△注意.....P5	●燃料(無鉛ガソリン)の点検.....P26
●環境への配慮.....P5	●エンジンオイルの点検.....P26
保管・格納.....P6	●その他の点検.....P26
●保管.....P6	正しい運転操作.....P27
●格納.....P8	●エンジンの始動(EF1400・
重要ラベル(EF1400・EF2300)...P10	EF2300・EF2300S).....P27~
●△警告ラベル.....P10	●エンジンの始動(EF2300SE).....P30
●△注意ラベル.....P10	●交流電源の取りだし方.....P31
●その他ラベル.....P11	●交流電源の使用可能範囲.....P32
重要ラベル(EF2300S・EF2300SE)..P12	●エンジンの停止.....P33
●△警告ラベル.....P12	点検.....P34
●△注意ラベル.....P12	●始業点検.....P34
●その他ラベル.....P13	●定期点検.....P34
各部の名称(EF1400・EF2300)...P14	●点検項目.....P35
各部の名称(EF2300S・	定期運転・定期交換.....P35
EF2300SE).....P16	●定期運転.....P35
給油.....P18	●定期交換.....P35
●燃料(無鉛ガソリン)の給油.....P18	やさしい点検・調整.....P36
●エンジンオイルの給油.....P19~	●エンジンオイルの交換.....P36~
●バッテリー電解液の注液.....P21	●スパークプラグの点検と清掃.....P39
各部の取り扱い.....P22	●エアクリーナエレメントの清掃.....P40~
●オイル警告装置.....P22	●燃料タンクフィルタの清掃.....P43
●車輪ロック.....P22	●フューエルストレーナの清掃.....P44
●エンジンスイッチ.....P23	●バッテリーの点検.....P45~
●バッテリー.....P23	故障診断.....P48
●交流スイッチ.....P24	●エンジンが始動しない.....P48
●オイル警告ランプ.....P24	●電気が出ない.....P48
●パイロットランプ.....P24	仕様諸元.....P49~
●燃料コック.....P25	索引.....巻末

安全にお使いいただくために 必ずお守りください。

- 運転、保守、点検の前に必ずこの取扱説明書とその付属書類、および商品本体に貼付されているラベル全てを熟読し正しくご使用ください。商品の知識、安全の情報そして注意事項の全てに習熟してからご使用ください。

▲ 警告 (行為を禁止する警告文)

- 警告ラベルを汚したり、はがしたりしないでください。
- 排気ガス中毒のおそれあり、換気の悪い場所で使用しないでください。
排気ガスは一酸化炭素など有害成分が含まれていますので室内、倉庫、トンネル、井戸、船倉、タンク、マンホールなど換気の悪い場所、建物や遮へい物で風通しの悪い排気ガスがこもる場所で使用しないでください。
- 商品の周囲を囲ったり、箱をかぶせて使用しないでください。
- やけどのおそれあり、使用中、使用直後はマフラ部が熱くなっているのでマフラやマフラ周辺のプロテクタには手足を直接触れないでください。
- 火災のおそれあり、給油中は、タバコの火や他の火種になるようなものを近づけないでください。
- 感電、火災のおそれあり、電力会社の電気配線に接続しないでください。接続しますと電気器具や商品の故障、または火災や電気工事関係者の感電事故の原因となります。
- 感電のおそれあり、ぬれた手で商品进行操作しないでください。
- 感電のおそれあり、コンセントにピンや針金などの金属物を差し込まないでください。
- 感電やけがのおそれあり、運転中は点検整備を行なわないでください。
- 感電やけがのおそれあり、改造したり、部品を取り外したまま使用しないでください。

▲ 警告 (行為を指示する警告文)

- 商品を他人に貸すときは、必ず取扱説明書もいっしょに渡してください。
- 排気ガス中毒や火災のおそれあり、排気口を建物や設備から1メートル以上離して使用してください。
- 火災のおそれあり、燃料の給油はエンジンを停止してから行なってください。
燃料のガソリンは、高い引火性と爆発性がありますので、取り扱いには十分注意を払ってください。特にエンジン始動前には、ガソリンの漏れがないことを確認してください。
- 火災のおそれあり、給油時、こぼれた燃料は布きれなどできれいにふき取ってください。
- 燃料が皮膚や衣類にこぼれた場合は、石鹸と水でただちに洗い、衣類は取り替えてください。
- 燃料を飲み込んだり、燃料蒸気を吸い込んだり、または燃料が目に入ったりした場合には、ただちに医師の診察を受けてください。

安全にお使いいただくために 必ずお守りください。

▲注意（行為を禁止する注意文）

- けがのおそれあり、傾斜させて使用しないでください。
- けがのおそれあり、運転中は移動させないでください。
- けがのおそれあり、商品の回転部に棒や針金を入れしないでください。
- 感電のおそれあり、運転中はスパークプラグに触らないでください。
- 感電のおそれあり、雨や雪の中で使用しないでください。
- 感電、けがのおそれあり、子供に使用させないでください。
- 感電、けがのおそれあり、エンジンを始動する前に電気器具を接続しないでください。
- 火災のおそれあり、商品の周囲や下に危険物（油脂類、セルロイド、火薬など）や燃えやすい物（枯れ草、わらくず、紙くず、木くずなどの可燃物）を置かないでください。
- 火災のおそれあり、定格出力を超えた過負荷で使用しないでください。

▲注意（行為を指示する注意文）

- 火災のおそれあり、燃料の種類と規定容量を守って使用してください。
- 商品を自動車などで運搬する場合には、倒れないようにしっかり固定してください。
- 毎回使用前に行なう始業点検や定期点検は必ず実施してください。
- 使用中に音、臭気、振動などの異常を感じたら、直ちにエンジンを停止して販売店もしくはサービス店の点検を受けてください。

環境への配慮

将来、廃棄される場合およびバッテリー、廃油等の廃棄処理をされるときは、環境保護のためお買い上げのヤマハ販売店にご相談ください。

保管・格納

- 保管

使用後、または定期運転後次回の使用が3ヶ月以降になる場合は、1～4の作業を行なって保管し、次に使用する時に備えてください。

▲注意

実施しないとキャブレタ内の燃料が変質して、エンジンの始動が困難になる場合があります。

1. 燃料コックのストレーナカップを外します。
2. 完全に燃料タンク内の燃料を抜きます。

▲注意

こぼれた燃料はただちに布きれ等で完全にふきとってください。

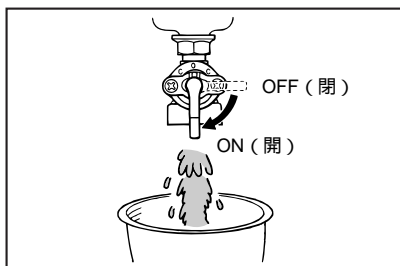

3. キャブレタのドレンスクリュー①をドライパ④で弛めて燃料を抜きます。

▲注意

こぼれた燃料はただちに布きれ等で完全にふきとってください。

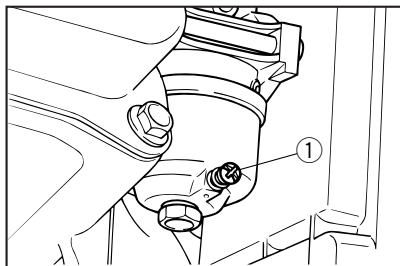

EF2300S・EF2300SE

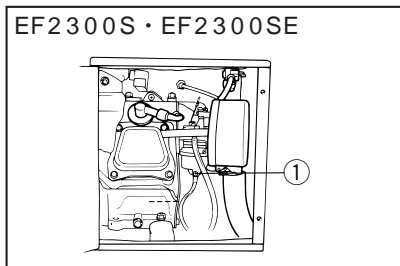

4.ゆるみがあれば各ボルト・ナットを増し締め
します。



5.室内で湿気が少なく換気のよい場所に保管し
ます。



保管・格納（つづき）

- 格納

長期間にわたって使用しない場合は、次のことを行なって格納し、次に使用する時に備えてください。

1. 保管項目の1～3の作業を行ないます。

2. スパークプラグ①をはずしプラグ孔より2サイクルオイルを3～5cc給油します。
3. スタータロープを2～3回引いた後、スパークプラグを取り付けます。
4. スタータロープを引き重くなった状態（圧縮状態）にします。

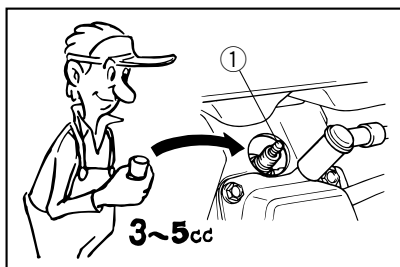

5. 各部をきれいに清掃して防錆処理をします。

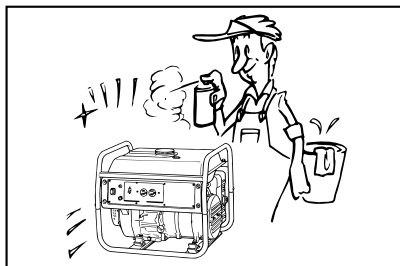

6. 発電機にカバーを掛け、室内で湿気が少なく換気のよい場所に保管します。



重要ラベル (EF1400・EF2300)

商品本体に貼付されているラベルすべてを熟読し正しくご使用ください。





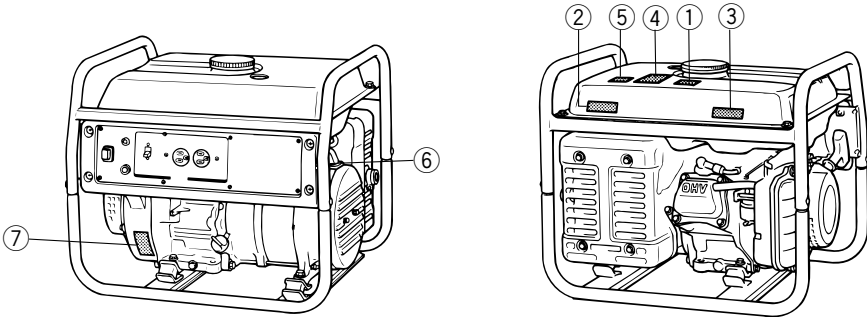

要 点

ラベルは常に手入れを行ない、破れたりはがれたりした場合は販売店にご相談して、ただちに新しいものと交換してください。



警告 ラベル

①

 警 告	
 火気 厳禁	火災や爆発のおそれあり 給油中はエンジン停止のこと。 ガソリン給油中に火気を近づけないこと。 こぼれたガソリンは完全に拭き取ること。 燃料は赤レベル(規定量)以上入れないこと。 可燃物のそばで使用しないこと。 建物・設備に排気を向けないこと。
	感電や火災のおそれあり 電力会社からの電気配線に接続しないこと。
	感電のおそれあり 雨や雪の中で使用しないこと。 コンセントに濡れた手でさわらないこと。
	排気ガス中毒のおそれあり 屋内など換気の悪い場所で使用しないこと。 人・建物・設備に排気を向けないこと。
	 注 意
	ご使用前に必ず取扱説明書をよく読んで安全にお使いください。 7TA-24162-01

注意 ラベル

②

 警 告	やけどのおそれあり、マフラーにさわらないこと。 高温注意 7RA-28176-00
--	--

③

 注 意	感電のおそれあり、スパークプラグにさわらないこと。 高電圧注意 7RA-2415A-00
--	---

その他ラベル

④取扱要領

取扱要領
<p>始動</p> <ol style="list-style-type: none">1. オイルとガソリンを点検し、燃料コックを開く。2. エンジンスイッチを " ON "にする。3. チョークを操作する。4. スターターロープをを勢いよく引く。5. エンジン始動後、チョークを戻す。 <p>停止</p> <ol style="list-style-type: none">1. エンジンスイッチを" STOP "にする。2. 燃料コックを閉じる。
7NJ-24156-00

⑤排気方向

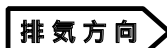

796-2415E-00

⑥アース



7NJ-87261-00

⑦識別番号 (P 1 参照)

重要ラベル (EF2300S・EF2300SE)

商品本体に貼付されているラベルすべてを熟読し正しくご使用ください。





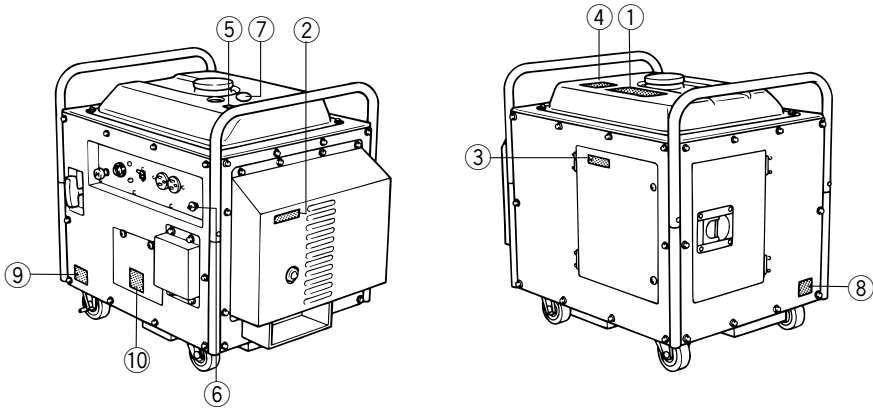

要 点

ラベルは常に手入れを行ない、破れたりはがれたりした場合は販売店にご相談して、ただちに新しいものと交換してください。





警告 ラベル

①



 警告	
 火気 厳禁	火災や爆発のおそれあり 給油中はエンジン停止のこと。 ガソリン給油中に火気を近づけないこと。 こぼれたガソリンは完全に拭き取ること。 燃料は赤レベル(規定量)以上入れないこと。 可燃物のそばで使用しないこと。 建物・設備に排気を向けないこと。
	排気ガス中毒のおそれあり 屋内など換気の悪い場所で使用しないこと。 人・建物・設備に排気を向けないこと。
	感電や火災のおそれあり 電力会社からの電気配線に接続しないこと。
	感電のおそれあり 雨や雪の中で使用しないこと。 コンセントに濡れた手でさわらないこと。
	注 意
	ご使用前に必ず取扱説明書をよく読んで安全にお使いください。 7TA-24162-01

注意 ラベル

②

	警告
	やけどのおそれあり、マフラーにさわらないこと。 高温注意 7RA-28176-00

③

	注意
	感電のおそれあり、スパークプラグにさわらないこと。 高電圧注意 7RA-2415A-00

その他ラベル

④ 取扱要領 (EF2300S)

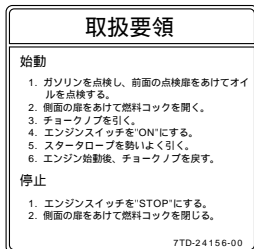

④ 取扱要領 (EF2300SE)

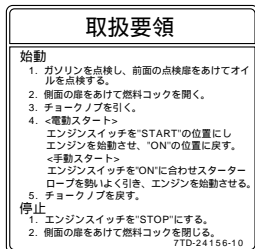

⑤ 排気方向

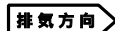

796-2415E-00

⑥ アース



7NJ-87261-00

⑦ 燃料指定 (ガソリン専用)



7K3-21788-00

⑨ 車輪ロック



7TD-24155-00

⑩ オイル給油限度



73A-21793-00

⑧ 識別番号 (P1 参照)

各部の名称 (EF1400・EF2300)

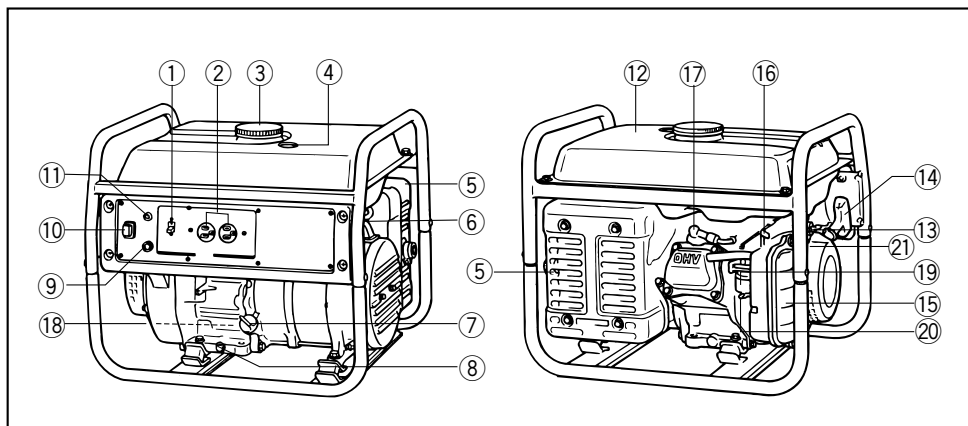

- | | | |
|-------------------------|--------------------------|-----------|
| ①交流スイッチ | ⑪オイル警告ランプ | ⑳ストレーナカップ |
| ②交流コンセント | ⑫燃料タンク | |
| ③燃料タンクキャップ | ⑬燃料コック | |
| ④燃料残量計 | ⑭リコイルスタータハンドル | |
| ⑤マフラ | ⑮エアクリーナ | |
| ⑥アース | ⑯チョークレバー | |
| ⑦オイルプラグキャップ
(オイル注入口) | ⑰スパークプラグ/
スパークプラグキャップ | |
| ⑧オイルドレンボルト | ⑱オイル警告装置 | |
| ⑨パイロットランプ | ⑲キャブレタ | |
| ⑩エンジンスイッチ | ⑳ドレンスクリュ | |

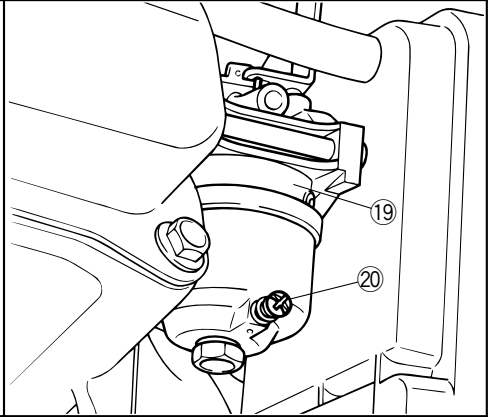
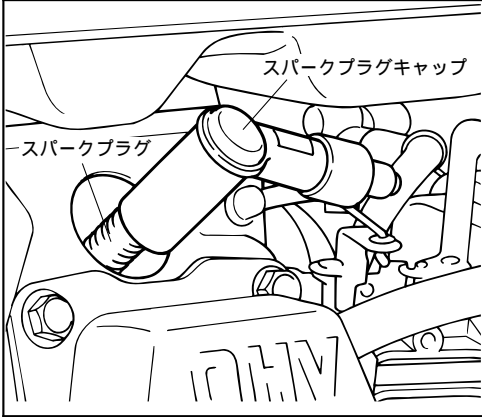
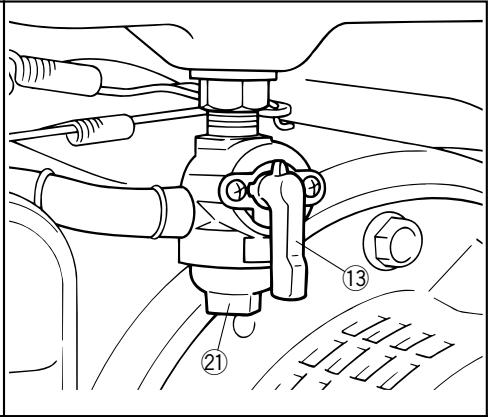
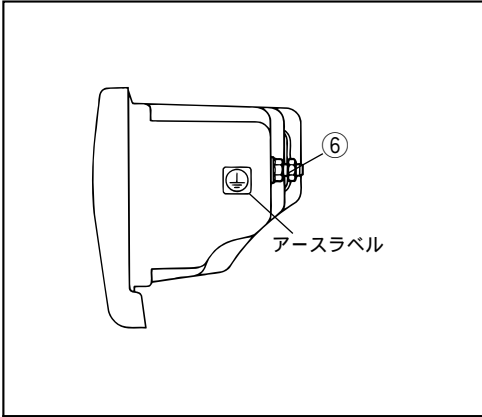

各部の名称 (EF2300S・EF2300SE)

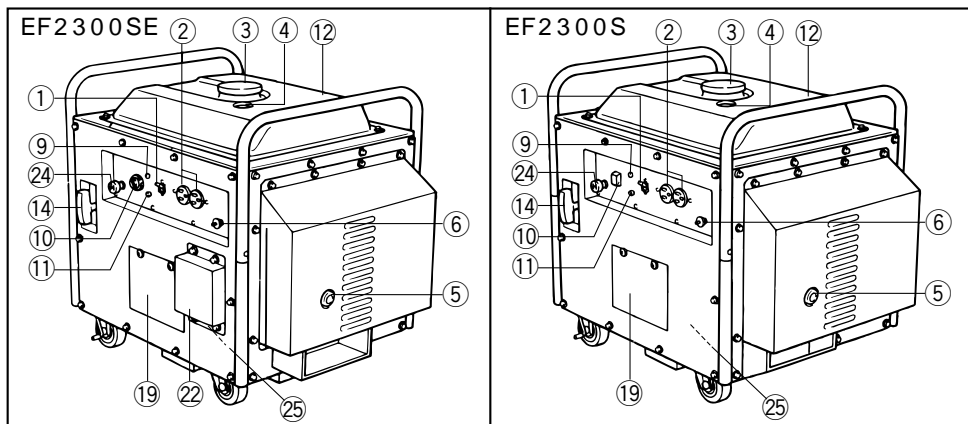

- | | | |
|--------------------------|---------------------------|------------------------------------|
| ① 交流スイッチ | ⑪ オイル警告ランプ | ⑳ 点検・調整ドア1
(スパークプラグ、キャブ
ブレタ) |
| ② 交流コンセント | ⑫ 燃料タンク | ㉑ 点検・調整ドア2
(燃料コック、エアクリーナ) |
| ③ 燃料タンクキャップ | ⑬ 燃料コック | ㉒ バッテリーカバー |
| ④ 燃料残量計 | ⑭ リコイルスタータハンドル | ㉓ バッテリー |
| ⑤ マフラ | ⑮ エアクリーナ | ㉔ チョークノブ |
| ⑥ アース | ⑯ キャブレタ | ㉕ オイル警告装置 |
| ⑦ オイルプラグキャップ
(オイル注入口) | ⑰ スパークプラグ/
スパークプラグキャップ | ㉖ ドレンスクリュ |
| ⑧ オイルドレンボルト | ⑱ オイルドレンボルト
カバー | ㉗ ストレーナカップ |
| ⑨ パイロットランプ | ㉑ エンジンオイル給油カバー | |
| ⑩ エンジンスイッチ | | |

EF2300S · EF2300SE



EF2300S · EF2300SE

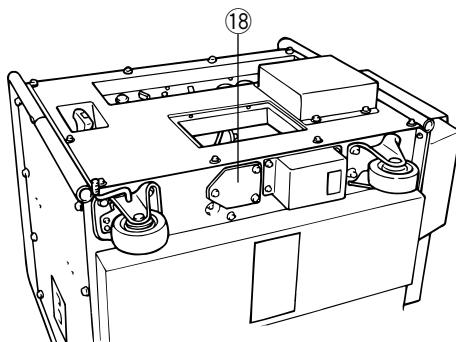

EF2300S · EF2300SE

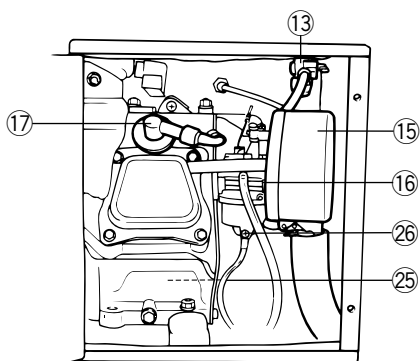

EF2300S · EF2300SE

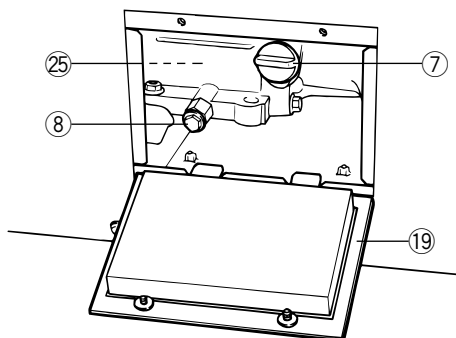

EF2300S · EF2300SE

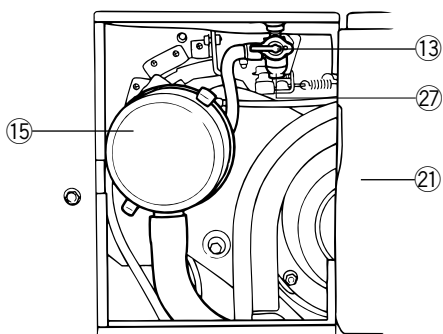

EF2300SE

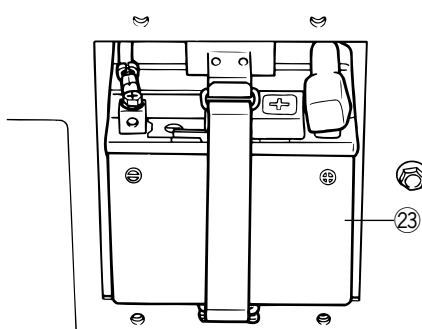

給油

- 燃料（無鉛ガソリン）の給油
燃料タンクキャップを外し、燃料（無鉛ガソリン）を赤レベルまで給油します。
燃料タンク内の燃料の残量は燃料残量計により確認できます。
燃料タンク容量 10（赤レベルまで）
使用燃料 無鉛ガソリン（自動車専用ガソリン）

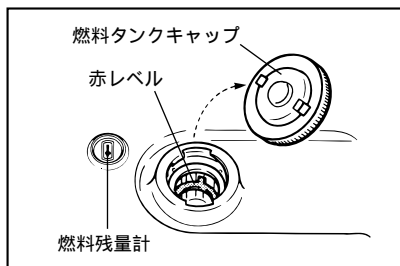

要 点

- 燃料はゆっくりと給油してください。
- 燃料は全部なくなる前に、できるだけ早目に補給してください。

▲ 警 告

燃料のガソリンは高い引火性と爆発力がありますので、次の事項を必ずお守りください。

- 給油は、換気の良い場所でエンジンを停止してから行なってください。
- 給油中は、タバコの火や他の火種になるようなものを近づけないでください。また給油ノズルを給油口に当てるなどして静電気が発生しないように注意して行ってください。
- 燃料を飲み込んだり、燃料蒸気を吸い込んだり、または燃料が目に入ったりした場合は、ただちに医者診断を受けてください。また燃料が皮膚や衣類にこぼれた場合は石鹼と水でただちに洗い、衣類は取り替えてください。
- 燃料タンクキャップは確実に締めてください。

▲ 注 意

- 燃料の給油時、燃料タンク内に水・雪・氷が入らないように注意してください。またこぼれた時は、ただちに布きれ等で完全にふきとってください。
- 燃料は規定量以上（ストレナーの赤レベル以上）給油しないでください。

- エンジンオイルの給油（EF1400・EF2300）
購入後は、オイルプラグキャップを外し、ヤマハ4
サイクルオイルを注入口の口元まで給油します。

オイル量 600ml（600cm³）

使用オイル ヤマハ4サイクルオイル

（ API分類SE級エンジンオイル
SAE 10W-30 ）

▲ 注 意

工場出荷時にはエンジンオイルが給油されていま
せん。

要 点

- エンジンオイルの給油は発電機本体を水平状態
で行なってください。
- こぼれたエンジンオイルは必ずふきとってくだ
さい。

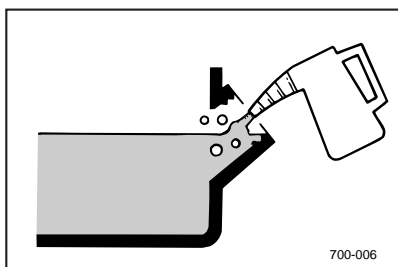
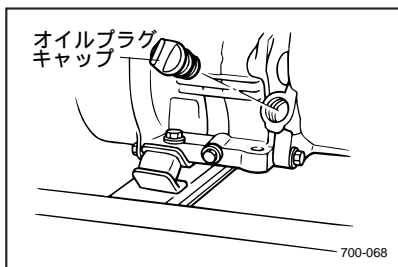

給油（つづき）

- エンジンオイルの給油（EF2300S・EF2300SE）
購入後は、エンジンオイル給油カバー①を開けて
オイルプラグキャップ②を外し、ヤマハ4サイクル
オイルを注入口の口元まで給油します。

オイル量 600ml（600cm³）

使用オイル ヤマハ4サイクルオイル

（ API分類SE級エンジンオイル
SAE 10W-30 ）

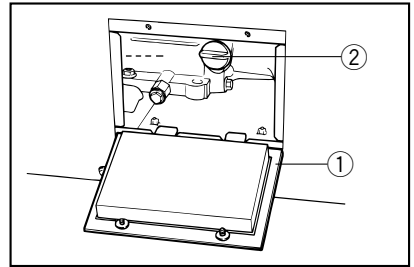

▲ 注意

工場出荷時にはエンジンオイルが給油されていません。

要 点

- エンジンオイルの給油は発電機本体を水平状態で行なってください。
- こぼれたエンジンオイルは必ずふきとってください。

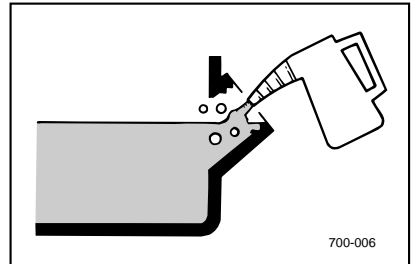

● バッテリー電解液の注液 (EF2300SE)

▲ 注意

工場出荷時には、バッテリー電解液は注液されていません。

1. 購入後は、バッテリー電解液を注液します。

▲ 警告

バッテリー電解液の注液方法は添付の説明書に従ってください。

2. バッテリーカバー①を外し、バッテリーを取付けます。

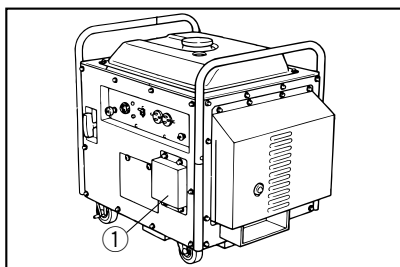

3. 赤印端子(+) (プラス) 側リード線をバッテリーの ⊕ 側に取り付けます。

4. ゴムカバーをはめます。

5. 黒色端子(-) (マイナス) 側リード線をバッテリーの ⊖ 側に取り付けます。

6. バッテリーバンドを取付けます。

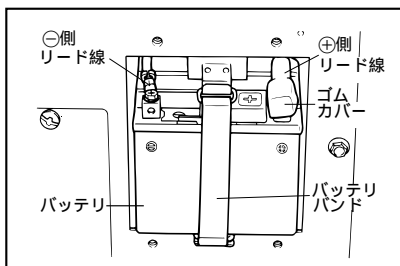

7. バッテリーカバー①を取付けます。

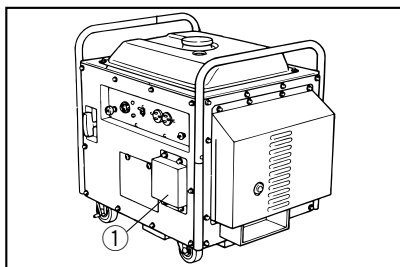

各部の取り扱い

● オイル警告装置

エンジンオイル量が少なくなって潤滑不足になる前に、自動的にエンジンを停止させます。

エンジンオイル量が少ない状態でエンジンが停止したときは、リコイルスタータハンドルを引いてもエンジンは始動しません。エンジンオイル量を確認しヤマハ4サイクルオイルを注入口の口元まで給油します。

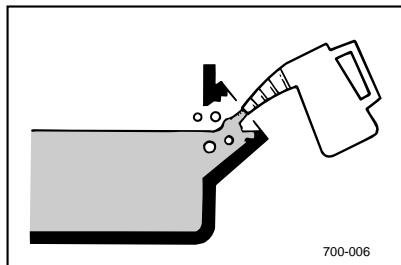

要 点

- エンジンオイルの給油は発電機本体を水平状態で行なってください。
- こぼれたエンジンオイルは必ずふき取ってください。

● 車輪ロック (EF2300S・EF2300SE)

施錠 - 車輪が固定され本体は動きません。

解錠 - 車輪の固定が解除され移動できます。

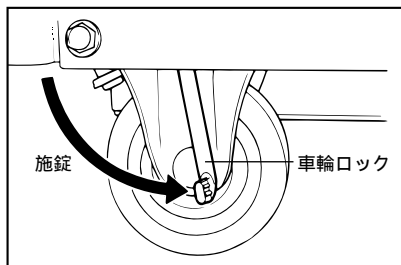
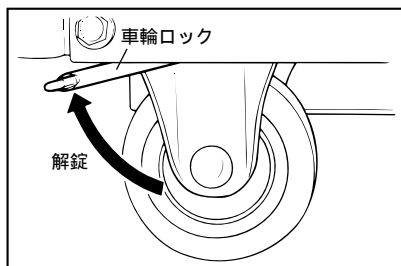

● エンジンスイッチ

点火系統を制御しエンジンの始動、停止を行います。

STOP (停止) エンジン停止および保管時の位置です。

ON (運転) エンジン運転時の位置です。

START (始動) EF2300SEの場合、セルモータが回転し、エンジンが始動します。

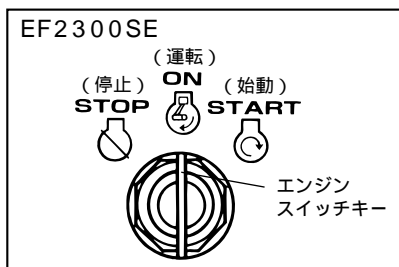
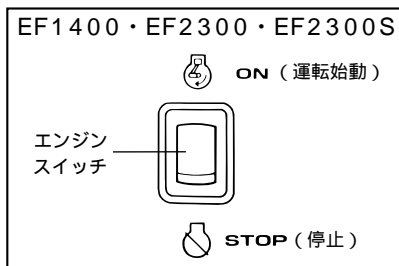

注意

- セルモータを連続して5秒以上回転させないでください。消費電力が多いためバッテリー上がりの原因となります。
- 使用しない時は、エンジンスイッチをSTOP (停止) にしキーを抜いてください。

要点

始動の位置でエンジンがかかったらエンジンスイッチキーを運転の位置に戻してください。

● バッテリー (EF2300SE)

この発電機には、密閉式の12V用バッテリーが装備されています。

電解液の注液後のバッテリー液の補充は不要です。

注意

バッテリーに異常がある場合は販売店にて点検・整備をお受けください。

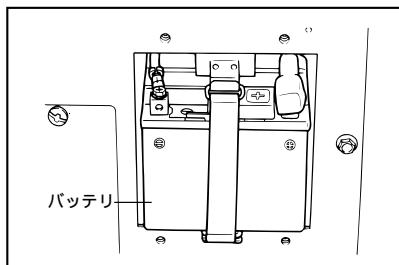

各部の取り扱い(つづき)

● 交流スイッチ

ON (入) — 交流が取り出せます。

OFF (切) — 交流が取り出せません。

▲ 注意

電気機器を使用中に交流スイッチがOFF (切) になる場合は、接続されている負荷を発電機の指定定格出力以内に減らしてください。それでもOFF (切) になる場合はヤマハ販売店に相談してください。

要 点

電気機器を使用中に定格以上の電流が流れると自動的に交流スイッチはOFF (切) になります。再度使用する場合は交流スイッチをON (入) にしてください。

交流スイッチ

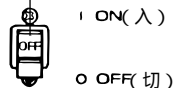

● オイル警告ランプ(赤色)

運転中にエンジンオイル量が規定以下になるとオイル警告ランプ(赤色)が点滅し自動的にエンジンが停止します。また、始動時にエンジンオイル量が規定以下になっているとリコイルスタータハンドルを引くかセルスタータ(EF2300SE)を作動させるとオイル警告ランプ(赤色)が点滅し、エンジンは始動しません。

● パイロットランプ(緑色)

エンジンを始動し電気が発電されると点灯します。

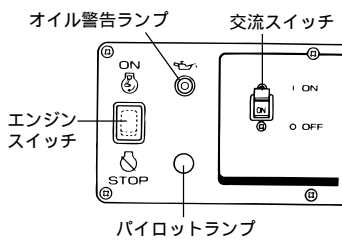

パイロットランプ —

オイル警告ランプ —

- 燃料コック

燃料の流れを制御します。

ON (開) — 燃料は流れます。

始動および運転時のレバーの位置
です。

OFF (閉) — 燃料は流れません。

停止および保管時のレバーの位置
です。

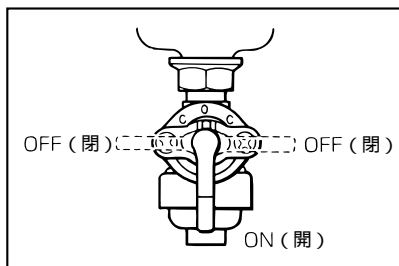

- チョークレバー (EF1400・EF2300)

始動 — エンジンを始動させるときのレバーの位置
です。

運転 — エンジンを運転するときのレバーの位置
です。

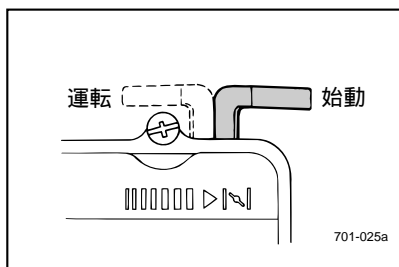

- チョークノブ (EF2300S・EF2300SE)

始動 — エンジンを始動させるときのノブの位置
です。

運転 — エンジンを運転するときのノブの位置で
す。

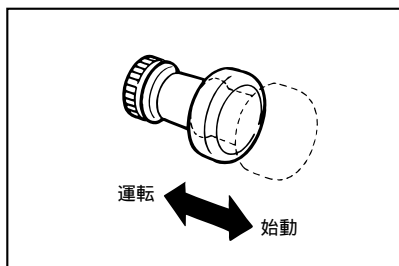

- アース

感電防止のため、大地にアースをしてください。

- リコイルスタータハンドル

エンジンを始動させる時に使用します。

- 携帯工具

発電機に携帯工具が同梱されています。点検・
調整の際にご使用ください。

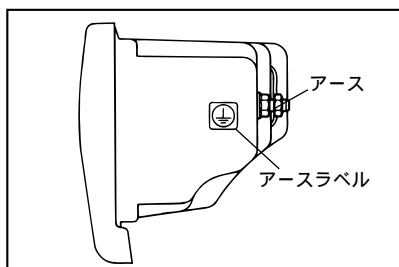

始業点検

- 燃料（無鉛ガソリン）の点検

燃料残量計もしくは燃料タンクキャップを外して、燃料の残量を点検します。

燃料タンク容量 10（赤レベルまで）

使用燃料 無鉛ガソリン（自動車用ガソリン）

要 点

- 燃料はゆっくりと給油してください。
- 燃料は全部なくなる前に、できるだけ早目に補給してください。

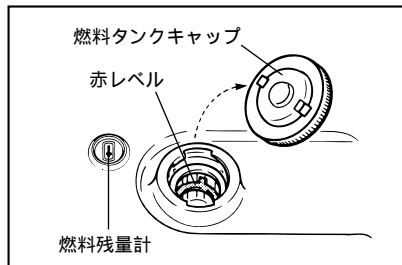

- エンジンオイルの点検

オイルプラグキャップを外してエンジンオイルがオイル基準面まであるか点検します。

エンジンオイルが基準面より少ない場合は、ヤマハ4サイクルオイルを注入口の口元まで給油します。

要 点

- エンジンオイルの給油は発電機本体を水平状態で行なってください。
- こぼれたエンジンオイルは必ずふきとってください。

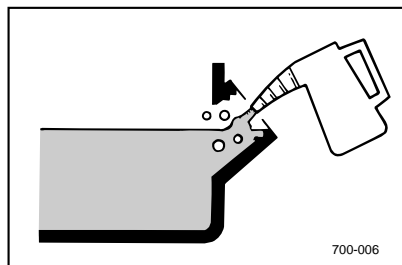
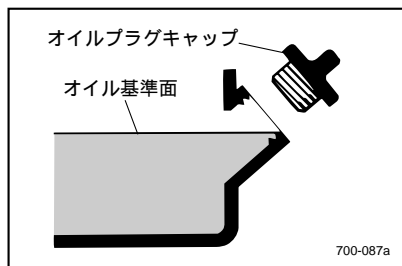

- その他の点検

P34を参照してください。

正しい運転操作

- エンジンの始動 (EF1400・EF2300・EF2300S)

注意

エンジンを始動する前に電気器具を接続しないでください。

1. 燃料 (無鉛ガソリン) の量を点検します。
2. 燃料コックをON (開) にします。
3. チョークレバーもしくはチョークノブを始動にします。

要点

エンジンが暖まっている時は、チョークレバーもしくはチョークノブを始動にする必要はありません。

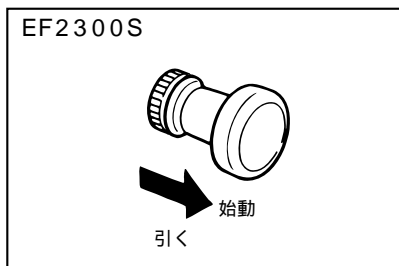
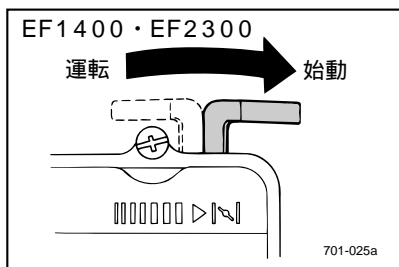
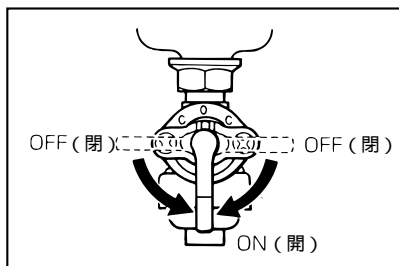

4. 交流スイッチを“OFF”にします。

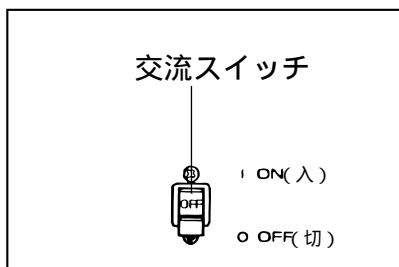

正しい運転操作（つづき）

5. エンジンスイッチをON（入）にします。

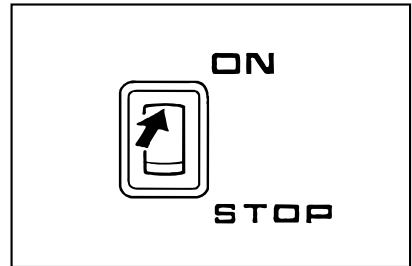

6. リコイルスタータハンドルを軽く引き出します。
リコイルスタータハンドルが重くなった状態から勢いよく引きエンジンを開始させます。

▲ 注意

リコイルスタータハンドルを戻す時はゆっくりと戻してください。

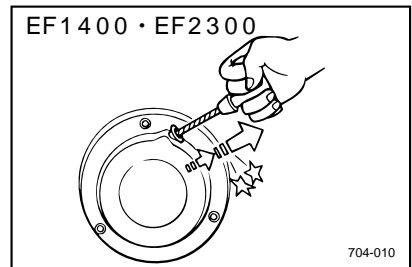

要 点

リコイルスタータハンドルを数回引いてエンジンが始動しない時は、チョークレバーもしくはチョークノブを運転にしてリコイルスタータハンドルを引いてください。

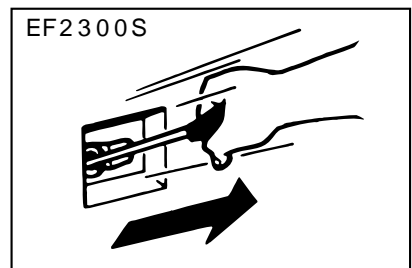

7. エンジン回転数が安定したらチョークレバーもしくはチョークノブを運転にします。

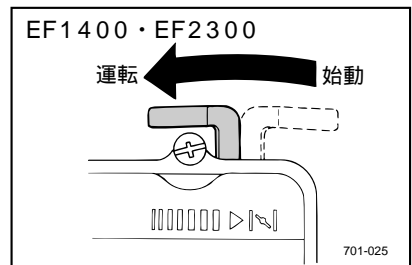

7. エンジン回転数が安定したらチョークレバーもしくはチョークノブを運転にします。

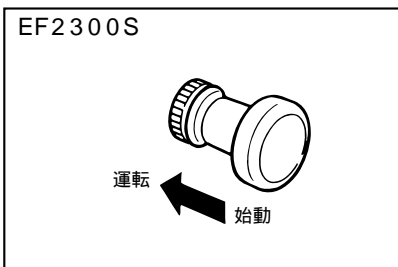

8. しばらく暖機運転します。

9. パイロットランプ（緑色）が点灯しているか確認します。

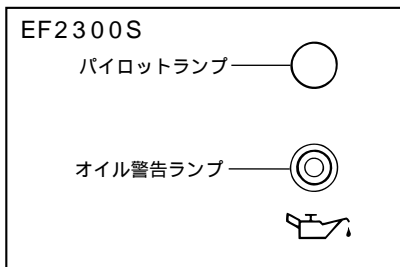
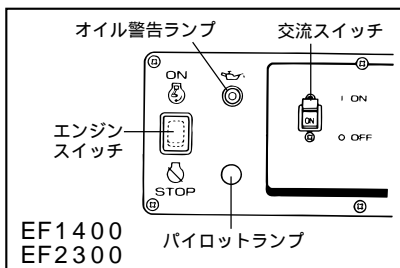

正しい運転操作（つづき）

● エンジンの始動（EF2300SE）

▲ 注意

エンジンを始動する前に電気器具を接続しないでください。

1. 燃料（無鉛ガソリン）の量を点検します。
2. 燃料コックをON（開）にします。
3. チョークノブを引いて始動にします。

要 点

エンジンが暖まっている時は、チョークノブを引いて始動にする必要はありません。

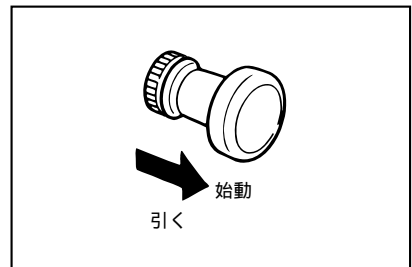
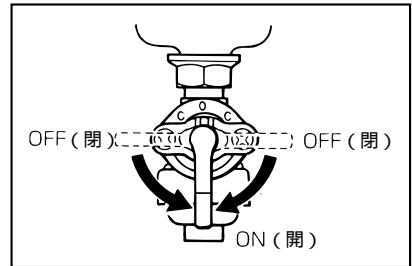

4. 交流スイッチを“OFF”にします。

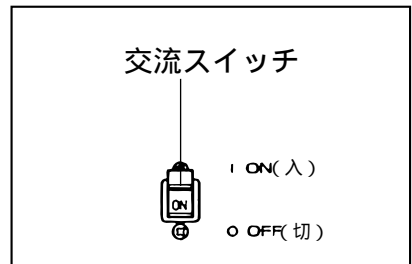

5. エンジンスイッチをSTARTの位置にして、エンジンを始動させます。

▲ 注意

- セルモータを連続して5秒以上回転させないでください。消費電力が多いためバッテリー上がりの原因となります。
- 使用しない時は、エンジンスイッチをストップ（停止）にしキーを抜いてください。

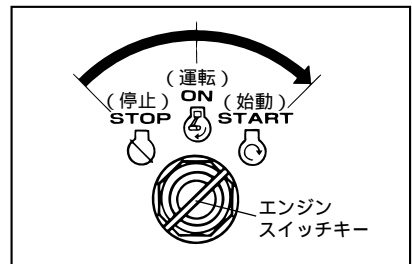

要 点

エンジンが始動したらエンジンスイッチキーを運転の位置に戻してください。

6. エンジン回転数が安定したらチョークノブを運転にします。

7. しばらく暖機運転します。

8. パイロットランプ（緑色）が点灯しているか確認します。

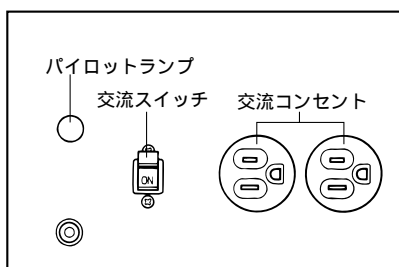
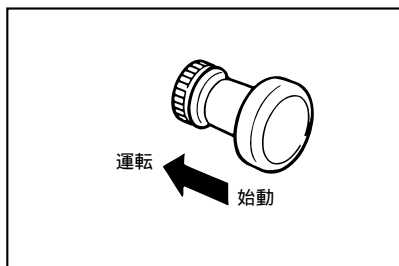

● 交流電源の取りだし方

1. エンジンを始動させます。

要 点

スロットルレバーはありません。この状態で定格出力が得られます。

2. パイロットランプが点灯していることを確認します。

3. 消費電流15A以下の電気器具のプラグを交流コンセントに差し込みます。

2口合計消費電流 20A（50Hz仕様）

23A（60Hz仕様）

要 点

電気器具のスイッチがOFF（切）になっていることを必ず確認してから差し込んでください。

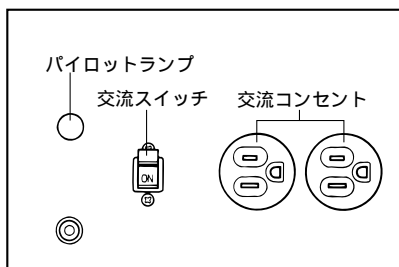

4. 交流スイッチをON（入）にします。

正しい運転操作（つづき）

● 交流電源の使用可能範囲

交流電源の使用はおおむね次の電気器具の取だし可能範囲まで使用できます。使用する電気器具の消費電力（W）をお確かめの上ご使用ください。

電気器具	取りだし可能範囲				備考
	EF1400		EF2300・EF2300S・EF2300SE		
	50Hz	60Hz	50Hz	60Hz	
照明・電熱器 ラジオ・テレビ ステレオなど	100V 1200W まで	100V 1400W まで	100V 2000W まで	100V 2300W まで	力率 = 1
電動工具類	100V 960W 程度まで	100V 1120W 程度まで	100V 1600W 程度まで	100V 1840W 程度まで	力率 = 0.8 ~ 0.95
汎用モータ類	100V 600W 程度まで	100V 700W 程度まで	100V 1000W 程度まで	100V 1150W 程度まで	力率 = 0.4 ~ 0.75

▲ 注意

- 電気器具の合計負荷が発電機の取りだし可能範囲を超えた過負荷で使用しないでください。発電機損傷の原因となります。
- 精密機器・電子制御機器・パソコン・電子計算機・マイコン付機器および充電器類は電圧に敏感で、携帯用発電機からの電圧より均一の電圧供給を必要とするものがあります。このような機器を使用するときには、販売店に相談してください。
- 医療機器には使用できません。
- 電気工具類・汎用モータ類の一部には取りだし可能範囲が上記表内の数値内でも起動電流が大きく使用できないことがあります。この場合は電気器具会社にご相談ください。

要 点

取りだし可能範囲を超えた場合、また電気器具に異常があった場合は、交流プロテクタがOFF（切）になります。

● エンジンの停止

- 1.電気器具のスイッチをOFF（切）にします。
- 2.電気器具のプラグをコンセントから抜きます。
- 3.交流スイッチをOFF（切）にします。

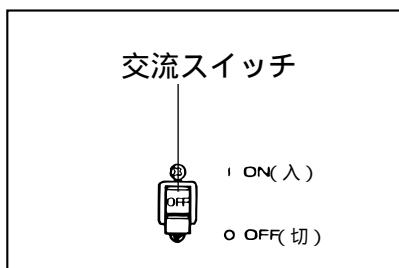

- 4.エンジンスイッチもしくはエンジンスイッチキーをSTOP（切）にします。

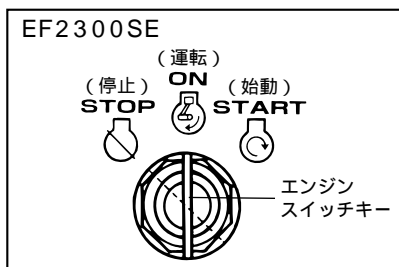
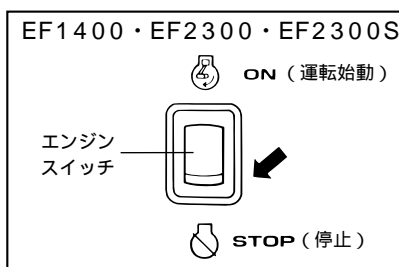

- 5.燃料コックをOFF（閉）にします。

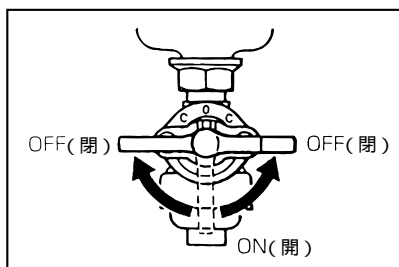

点検

お客様の安全と、発電機の故障と事故を未然に防ぐために実施してください。

⚠ 警告

- エンジン停止直後は、エンジン本体、マフラ周辺のプロテクタやエキゾーストパイプなどが熱くなっています。手足を直接触れないでください。
火傷にご注意ください。
- 排気ガスには、一酸化炭素などの有害な成分が含まれています。しめきったガレージの中や、風通しの悪い場所でエンジンをかけての点検はしないでください。

⚠ 注意

- 始業点検・定期点検を怠ると重大な事故・故障の原因となります。
- 異状が認められた場合は、ご使用のかたご自身またはヤマハ販売店で必ず整備を行なってください。

● 始業点検

お客様が発電機をご使用するたびに点検を行なってください。

点検箇所に異常がある場合は、販売店で点検・整備をお受けください。

1. 燃料・エンジンオイルの量、燃料の洩れ、エンジンオイルの汚れ
2. 前回の運転で異常が認められた箇所
3. エンジンスイッチの作動具合
4. リコイルスタータの作動具合・スタータロープの損傷
5. エンジンのかかり具合および異音、排気の状態
6. コンセントの損傷

● 定期点検

お客様のお申しつけにより、お買い上げの販売店（またはヤマハ発電機サービス店）が実施します。お客様の責任で必ず点検を受けてください。

- 点検項目（始業点検・定期点検のときに以下の項目を点検します。）

点検整備項目			点検整備時期			点検整備項目			点検整備時期		
			始業	6か月毎	12か月毎				始業	6か月毎	12か月毎
電気装置	点火装置	点火プラグ、電極の焼け具合				原動機	燃料装置	燃料漏れ			
		点火プラグ、電極の清掃						燃料の量			
	電気配線	高圧コードの損傷						チョークの作動具合			
ランプ	オイル警告ランプの作動				キャブレタの調整						
	パイロットランプの作動				フュエルストレーナカップの清掃						
原動機	本体	スタータハンドルの作動具合					潤滑装置	フュエルパイプの亀裂、損傷			
		スタータロープの損傷						エンジンオイルの量、洩れ			
		エンジンのかかり具合および異音					オイル交換				
		排気の状態					発電機	過電流保護装置の損傷			
		圧縮圧力						コンセントの損傷			
		エアクリーナエレメントの状態				マフラ		マフラの機能			
		カーボン除去（シリンダヘッド部）					マフラ取付部のゆるみ、損傷				
		バルブクリアランスの測定					本体各部の締付				
							各部の給油脂				

注)「 」印は点検時期を示します。

定期運転・定期交換

格納中であっても発電機を緊急で使うことが予測される場合は、ここに示す定期運転、定期交換を行なって緊急時に備えてください。

● 定期運転

1ヶ月に1度定期的に発電機を運転（約10分位）し、電気器具を接続して運転状態を点検してください。

● 定期交換

燃料をいつも満タンの状態で保管する場合は、燃料の変質による始動不良を防止するため3ヶ月に1回は燃料タンク内の燃料を交換してください。

▲ 注意

- 本書での指示なき作業等を行なう時にも、必ずエンジンを止めてください。
- お客様自身が整備作業についてあまり熟知されていない場合は、ヤマハ販売店へ作業を依頼してください。

交換部品は、必ず純正部品、または指定されたものを使ってください。

やさしい点検・調整

- エンジンオイルの交換 (EF1400・EF2300)
 1. エンジンを始動し 2～3 分暖機運転します。
 2. オイルドレンボルトを外します。
 3. 発電機本体を傾けてエンジンオイルを抜きます。

要 点

初回は 20 時間目、その後は 100 時間毎に交換します。

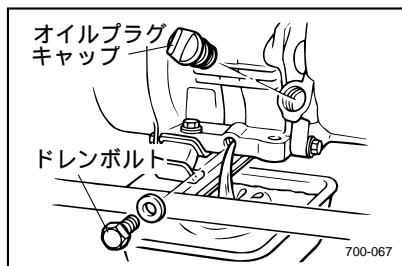

4. オイルドレンボルトを締め付けます。
5. オイルプラグキャップを外して、新しいヤマハ 4 サイクルオイルを注入口の口元まで給油します。

オイル量 600ml (600cm³)

使用オイル ヤマハ 4 サイクルオイル

(API分類SE級・エンジンオイル)
SAE 10W-30

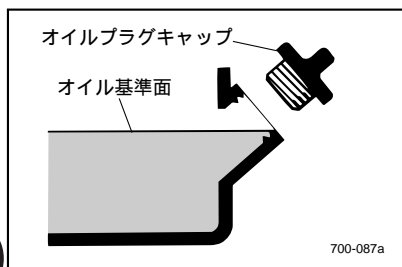

要 点

- エンジンオイルの給油は発電機本体を水平状態で行なってください。
- こぼれたエンジンオイルは必ずふき取ってください。

6. オイルプラグキャップを締め付けます。

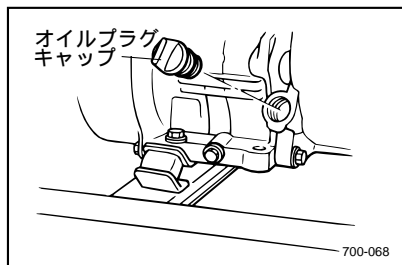
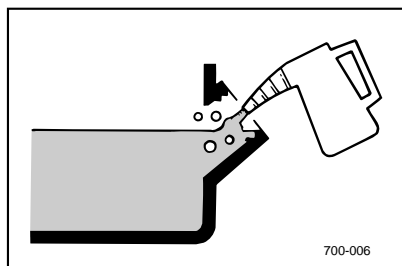

● エンジンオイルの交換 (EF2300S・EF2300SE)

1. エンジンを始動し 2 ~ 3 分暖機運転します。
2. オイルドレンボルトカバーを取外します。

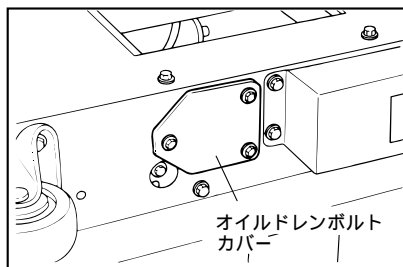

3. 取付スクリュー①を弛めてエンジンオイル給油カバー②を開けます。
4. オイルドレンボルト③を外します。
5. 発電機本体を傾けてエンジンオイルを抜きます。

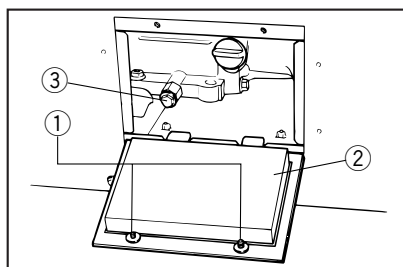

要 点

初回は20時間目、その後は100時間毎に交換します。

6. オイルドレンボルトを締め付けます。
7. オイルプラグキャップを外して、新しいヤマハ4サイクルオイルを注入口の口元まで給油します。

オイル量 600ml (600cm³)

使用オイル ヤマハ4サイクルオイル

(API分類SE級・エンジンオイル)
SAE 10W-30

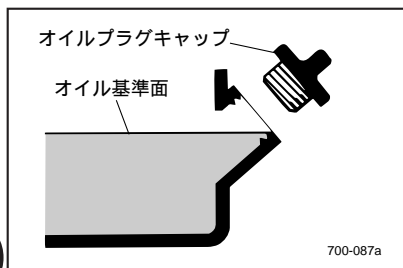

要 点

- エンジンオイルの給油は発電機本体を水平状態で行なってください。
- こぼれたエンジンオイルは必ずふき取ってください。

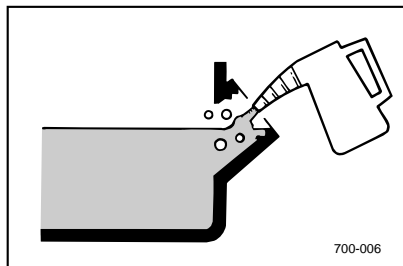

やさしい点検・調整（つづき）

8. オイルプラグキャップ①を締め付けます。

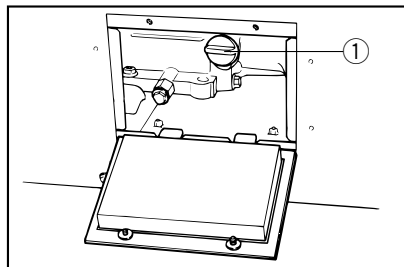

9. オイルドレンボルトカバーを取付けます。

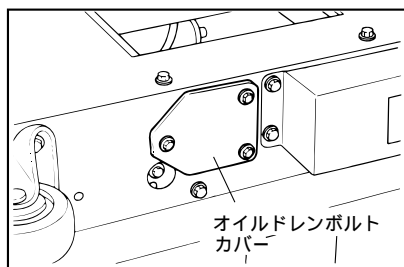

10. エンジンオイル給油カバー①を取付け、取付け
スクリュー②を締め付けます。

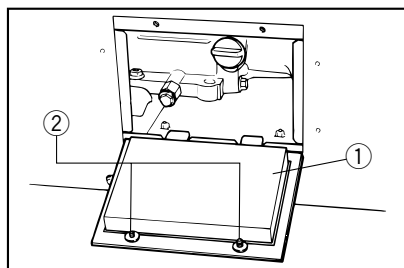

- スパークプラグの点検と清掃
スパークプラグは、点検が簡単な重要部品です。
スパークプラグは、徐々に劣化しますので、定期的
に外して点検を行なう必要があります。

1. スパークプラグを外します。

▲ 警 告

スパークプラグの脱着の際は、碍子を損傷させない
ように注意してください。

碍子が損傷すると、電気がもれて火災等を誘発す
る恐れがあります。

2. スパークプラグの焼け具合を見ます。

通常はキツネ色に焼けますが黒くくすぶってい
たり白く焼けていた時はエアクリーナを点検し
ます。

3. 電極付近の汚れ（カーボン）を落とします。

4. 電極隙間を点検します。

スパークプラグ NGK BPR4ES

電 極 隙 間 0.6 ~ 0.7 mm

5. スパークプラグを締め付けます。

要 点

新しいスパークプラグを取り付ける際にトルクレ
ンチが準備できない時は、指でいっぱい
に締め込んだ後、プラグレンチを使
って1/4 ~ 1/2回転更に締め込んで
ください。

できるだけ早い時期に、トルクレ
ンチを使って正規の値で締め
てください。

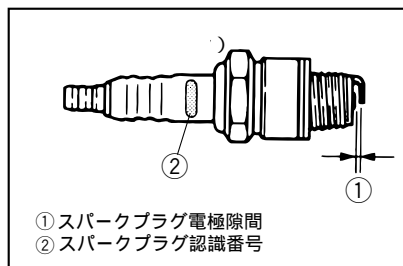

やさしい点検・調整（つづき）

- エアクリーナエレメントの清掃
(EF1400・EF2300)

1. 取付けスクリュを弛めます。
2. エアクリーナカバーを外します。

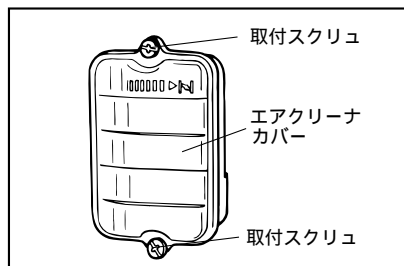

3. エレメントを外します。
4. エレメントをきれいな洗浄油で洗浄します。

要 点

- 油脂類の廃液は法令（公害防止条例）で適切な処理を行なうことが義務づけられていますのでヤマハ販売店へご相談ください。
- ほこりのひどい場所で作業した場合は、定期点検時期より早めに清掃してください。

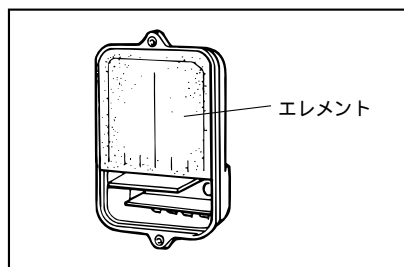

5. エレメントをエンジンオイル等にひたし、その後余分なオイルを取り除きます。

▲ 注 意

エレメントは絶対につく絞らないでください。破れてエンジンが不調になることがあります。

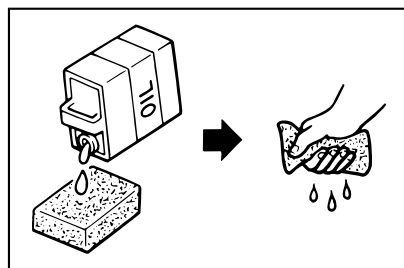

6. エレメントをエアクリーナ本体にはめ込みます。

▲ 注 意

エレメントを取り付けていない状態ではエンジンを絶対に始動させないでください。ピストンやシリンダーの摩耗の原因になります。

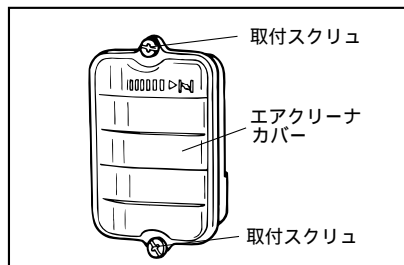

7. エアクリーナカバーを確実に押し込んで取り付けます。
8. 取り付けスクリュを締め付けます。

● エアクリーナエレメントの清掃
(EF2300S・EF2300SE)

1.点検・調整ドア①を開けます。

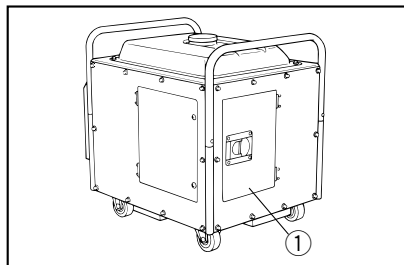

2.取付取手を弛めて、エアクリーナカバーを外します。

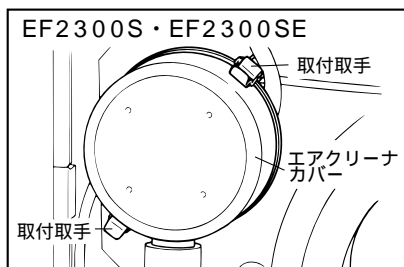

3.一次、二次エレメントを外します。

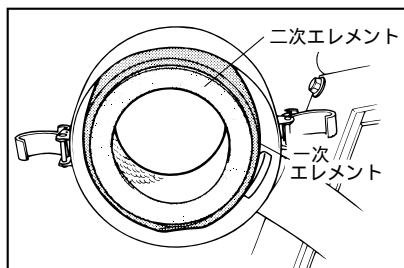

4.一次エレメント(ウレタンフォーム)と二次エレメント(不織布)を取り出し別々に洗淨油(白灯油)で洗淨します。

要 点

- 油脂類の廃液は法令(公害防止条例)で適切な処理を行なうことが義務づけられていますのでヤマハ販売店へご相談ください。
- ほこりのひどい場所で作業した場合は、定期点検時期より早めに清掃してください。

やさしい点検・調整（つづき）

5. エLEMENTを混合油（白灯油3：エンジンオイル1）に浸した後、点滴しない程度によく振り切りします。

▲注意

ELEMENTは絶対にきつく絞らないでください。破れてエンジンが不調になることがあります。

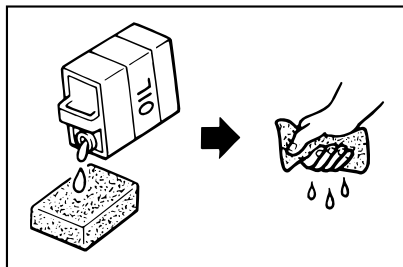

6. 一次ELEMENTを二次ELEMENTにはめます。

▲注意

ELEMENTを取り付けていない状態ではエンジンを絶対に始動させないでください。ピストンやシリンダーの摩耗の原因になります。

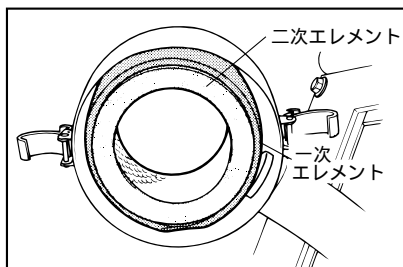

7. エアクリーナカバーを押し込んで組付け、取付取手で固定します。

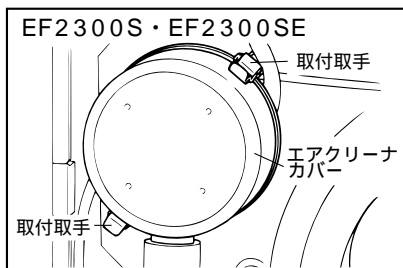

8. 点検・調整ドア①を閉めます。

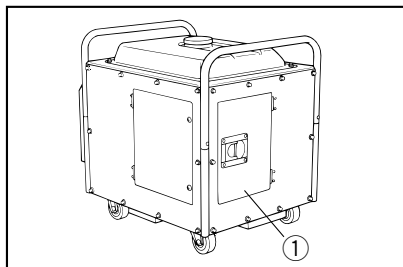

● 燃料タンクフィルタの清掃

1. 燃料タンクキャップおよびフィルタを取り外します。
2. 溶剤を使ってフィルタを洗淨します。

要 点

フィルタが破損している場合は新品と交換します。

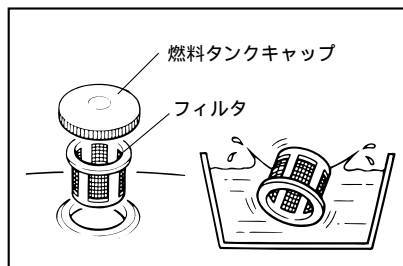

3. フィルタを拭いて挿入します。
4. 燃料タンクキャップを取り付けます。

警告

燃料タンクキャップはしっかりと締め付けてください。

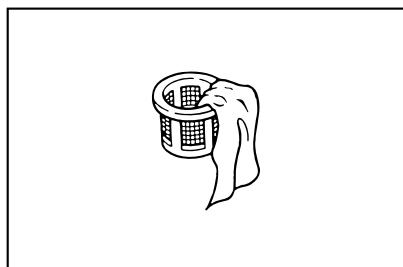

やさしい点検・調整（つづき）

● フューエルストレナーの清掃

1. 燃料コックをOFF（閉）にします。
2. ストレーナカップを取り外します。

要 点

ストレーナカップにゴミがある場合は定期点検時期より早めに清掃してください。

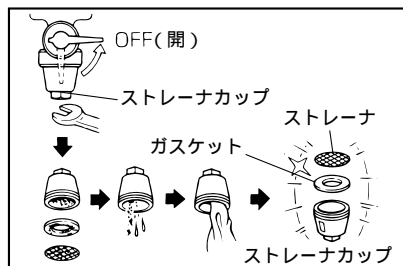

3. ガスケット、ストレーナを取り外します。
4. ストレーナカップ、ストレーナをガソリンで洗浄します。

▲ 警 告

タバコの火や他の火種になるようなものを近づけないでください。

5. ガスケットを点検します。

要 点

ガスケットが破損している場合は新品と交換します。

6. ストレーナ、ガスケットおよびストレーナカップを取り付けます。
7. 取付後は燃料漏れがないことを確認します。

▲ 警 告

取り付けが悪いと燃料もれをおこし、火災や爆発の原因になる恐れがあります。

● バッテリーの点検 (EF2300SE)

1. エンジンスイッチをSTOP(停止)にします。
2. エンジンスイッチキーを抜きます。

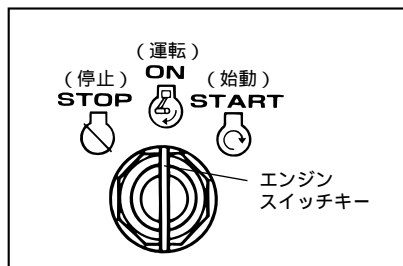

3. バッテリーカバー①を取外します。

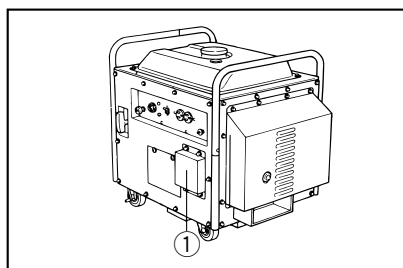

4. バッテリーバンドを外します。

5. ⊖(マイナス)側リード線を外します。
6. ゴムカバーをめくり⊕(プラス)側リード線を外します

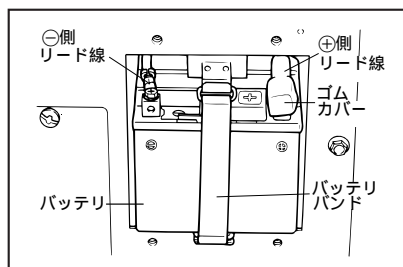

7. バッテリーを取外します。

8. ターミナル部に汚れや腐食があるときはやわらかいブラシ等で清掃してください。またターミナル部に白い粉がついているときは、ぬるま湯を注いでよくふき取ってください。

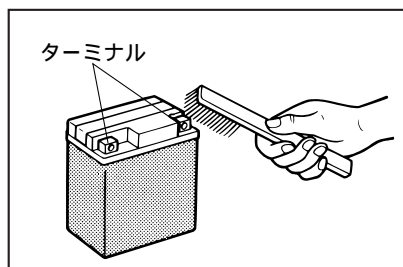

やさしい点検・調整（つづき）

▲警告

- バッテリーの取り扱いにご注意ください。
- バッテリーは引火性ガスを発生しますので、取り扱いを誤ると爆発や大けがをすることがあります。（特に保守・点検・充電・ブースターケーブル使用時には、危険のないように取り扱ってください。）
 - 火気厳禁.....ショートやスパーク、たばこ等の火気を近づけないでください。＜爆発＞
 - 通風のよい所で.....閉めきった場所での使用や充電は危険です。＜爆発＞
 - バッテリー液は希硫酸.....皮膚・目・衣服につくと危険です。＜火傷・失明等＞
- 規定以外のバッテリーは使用しないでください。
- 応急手当
 - 万一、バッテリー液が皮膚・衣服についた時は多量の水で洗い流してください。
 - 目に入った時はただちに多量の水で15分以上洗い医師の治療を受けてください。

▲注意

- この12Vバッテリーは充電済です。
液量点検及び補液は必要ありません。
次の点に特にご注意ください。
- このバッテリーは密閉式バッテリー仕様でない商品には使用しないでください。
 - 充電には密閉式バッテリー専用充電器を使用してください。
 - 密閉式バッテリー専用充電器以外で充電される場合は過充電防止のため、下記の方法を厳守してください。

充電方法 標準 0.5A × 5～10時間
 急速充電は厳禁

- 長期間ご使用にならない場合は、6か月ごとに補充電してください。
 - バッテリーを交換する場合は、必ず同型式のバッテリーをご使用ください。
-

9. バッテリーを取付けます。

10. 赤印端子をバッテリーの⊕(プラス)側に取付けます。

11. ゴムカバーをはめます。

12. 黒色端子をバッテリーの⊖(マイナス)側に取付けます。

13. バッテリーバンドを取付けます。

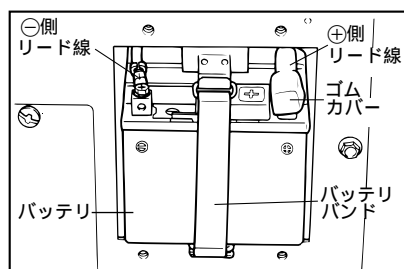

14. バッテリーカバー①を取付けます。

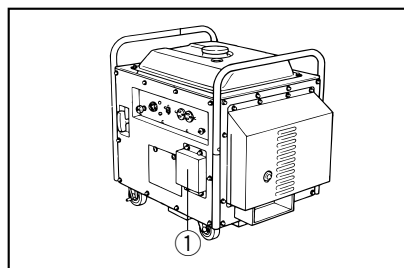

故障診断

故障は行き届いた点検整備により未然に防ぐことができます。故障の多くは取り扱いの不慣れや点検の不十分に起因しています。故障が生じた時はヤマハ販売店にご相談ください。

下記には最も考えられる故障を選びその想定される原因を列記しました。故障診断が不安な時は、できるだけそのままの状態でヤマハ販売店に連絡し専門技術者にご相談ください。

● エンジンが始動しない

1. 燃料系統（燃焼室に燃料が供給されていない）

- 燃料タンクが空になっている 燃料を補給する。
- 燃料パイプが目詰まりしている 燃料パイプを清掃する。
または販売店に相談する。
- 燃料コックに異物が混入している 燃料コックを清掃する。
または販売店に相談する。
- キャブレタが目詰まりしている キャブレタを清掃する。
または販売店に相談する。

2. 電気系統（火花不足）

- スパークプラグが汚れている スパークプラグを乾燥させて清掃する。
- スパークプラグにカーボンが付着している カーボンを除去する。
- 点火系統が不良 販売店に相談する。
- セルモーターが回転しにくい
(EF2300SE)..... バッテリーの容量不足、販売店に相談する。

3. 圧縮系統（圧縮不足、洩れ）..... 販売店に相談する。

4. 潤滑系統（オイル不足）

- リコイルスタータを引くかもしくは
セルスタータを作動させるとオイル
警告ランプが点滅する エンジンオイルを補給する。

● 電気が出ない

- 交流スイッチがOFF（切）になっている..... 交流スイッチをON（入）にする。

仕様諸元

名 称		EF1400		
形式		2極回転界磁形单相交流発電機		
電圧調整方式		コンデンサ補償式		
励磁方式		自己励磁式		
力率		1.0		
発 電 機	交流	定格周波数	50Hz/60Hz	
		定格出力	1.2kVA/1.4kVA	
		定格電圧	100V	
		定格電流	12A/14A	
	直流	定格出力	無	
		定格電圧	無	
定格電流		無		
装 備	駆動方式	エンジン直結		
	交流コンセント	2		
	交流過電流保護装置	ノンヒューズブレーカ (N.F.B)		
	直流コンセント	無		
	直流過電流保護装置	無		
エ ン ジ ン	エンジン種類	空冷4サイクルガソリンエンジン		
	調速機形式	遠心重錘式		
	冷却方式	強制空冷式		
	点火方式	トランジスタ式マグネット (T.C.I点火)		
	スパークプラグ	NGK・BPR4ES		
	プラグキャップ	0.7~0.8		
	エアクリーナ方式	半湿式 (ウレタンフォーム)		
	総排気量	123m (123)		
	使用燃料	無鉛ガソリン(自動車用ガソリン)		
	潤滑方式	強制飛沫式		
	使用潤滑油	API分類SE級エンジンオイル(SAE 10W-30)		
	使用潤滑油容量	600m (600)		
始動方式	リコイル式			
燃料タンク容量 (赤レベル)	10			
定格連続運転時間 (赤レベル)	約12.9時間/約11.3時間			
乾燥重量	38kg			
全長×全幅×全高	510×415×425mm			
騒音レベル (7m)	63dB(A)/65dB(A)			

* この仕様諸元は改良のため予告なしに変更することがあります。

* 騒音レベルは7m・4方向測定の前平均値です。

仕様諸元

名 称		EF2300	EF2300S	EF2300SE	
形式		2極回転界磁形単相交流発電機	2極回転界磁形単相交流発電機	2極回転界磁形単相交流発電機	
電圧調整方式		コンデンサ補償式	コンデンサ補償式	コンデンサ補償式	
励磁方式		自己励磁式	自己励磁式	自己励磁式	
力率		1.0	1.0	1.0	
発電機	交流	定格周波数	50Hz/60Hz	50Hz/60Hz	50Hz/60Hz
		定格出力	2.0kVA/2.3kVA	2.0kVA/2.3kVA	2.0kVA/2.3kVA
		定格電圧	100V	100V	100V
		定格電流	20A/23A	20A/23A	20A/23A
	直流	定格出力	無	無	無
		定格電圧	無	無	無
駆動方式		エンジン直結	エンジン直結	エンジン直結	
装 備	交流コンセント		2	2	2
	交流過電流保護装置		ノンヒューズブレーカ (N.F.B)	ノンヒューズブレーカ (N.F.B)	ノンヒューズブレーカ (N.F.B)
	直流コンセント		無	無	無
	直流過電流保護装置		無	無	無
エンジン	エンジン種類		空冷4サイクルガソリンエンジン	空冷4サイクルガソリンエンジン	空冷4サイクルガソリンエンジン
	调速機形式		遠心重錘式	遠心重錘式	遠心重錘式
	冷却方式		強制空冷式	強制空冷式	強制空冷式
	点火方式		トランジスタ式マグネット (T.C.I点火)	トランジスタ式マグネット (T.C.I点火)	トランジスタ式マグネット (T.C.I点火)
	スパークプラグ		NGK・BPR4ES	NGK・BPR4ES	NGK・BPR4ES
	プラグキャップ		0.7~0.8	0.7~0.8	0.7~0.8
	エアクリーナ方式		半湿式 (ウレタンフォーム)	半湿式 (ウレタンフォーム)	半湿式 (ウレタンフォーム)
	総排気量		171m (171)	171m (171)	171m (171)
	使用燃料		無鉛ガソリン (自動車用ガソリン)	無鉛ガソリン (自動車用ガソリン)	無鉛ガソリン (自動車用ガソリン)
	潤滑方式		強制飛沫式	強制飛沫式	強制飛沫式
	使用潤滑油		API分類SE級エンジンオイル (SAE 10W-30)	API分類SE級エンジンオイル (SAE 10W-30)	API分類SE級エンジンオイル (SAE 10W-30)
	使用潤滑油容量		600m (600)	600m (600)	600m (600)
始動方式		リコイル式	リコイル式	セルスタータ/リコイル併用式	
燃料タンク容量 (赤レベル)		10	10	10	
定格連続運転時間 (赤レベル)		約8.8時間/約7.5時間	約7.3時間/約6.9時間	約7.3時間/約6.9時間	
乾燥重量		41kg	76kg	81kg	
全長×全幅×全高		510×415×425mm	669×482×585mm	669×511×585mm	
騒音レベル (7m)		65dB(A)/67dB(A)	46dB(A)/48dB(A)	46dB(A)/48dB(A)	
バッテリー	無		無	YUASA・YTX5L-BS	
	無		無	12V4Ah (10HR)	

* この仕様諸元は改良のため予告なしに変更することがあります。

* 騒音レベルは7m・4方向測定の前平均値です。

索引

記号

▲警告P4
▲警告シンボルマーク表紙裏
▲警告ラベルP10,12
▲注意P5
▲注意シンボルマーク表紙裏
▲注意ラベルP10,12

あ行

アースP14,16,25
安全にお使いいただくためにP4
エアクリーナエレメントの清掃P40~42
エアクリーナP14,16
エンジンオイル給油カバーP16
エンジンオイルの給油P19,20
エンジンオイルの交換P36~38
エンジンオイルの点検P26
エンジンが始動しないP48
エンジンスイッチP14,16,23
エンジンの始動P27~31
エンジンの停止P33
オイル警告装置P14,16,22
オイル警告ランプP14,16,24
オイルプラグキャップP14,16
オイルドレンボルトP14,16
オイルドレンボルトカバーP16
お客様ご相談窓口のご案内P2
おねがい表紙裏

か行

格納P6,8
各部の取り扱いP22
各部の名称P14~17
環境への配慮P5
キャブレタP14,16
給油P18
携帯工具P25
交流コンセントP14,16
交流電源の使用可能範囲P32
交流電源の取り出し方P31
交流スイッチP14,16,24
故障診断P48

さ行

識別番号P1,11,13
識別番号ラベルP1
始業点検P26,34
車輪ロックP22
重要ラベルP10~13
仕様諸元P49,50
ストレナカップP14,16

スパークプラグP14,16
スパークプラグキャップP14,16
スパークプラグの点検と清掃P39
整備ご相談窓口のご案内P2
その他の点検P26
その他ラベルP11,13

た行

正しい運転操作P27
チョークノブP16,25
チョークレバーP14,25
定期運転P35
定期交換P35
定期点検P34
定期点検ご相談窓口のご案内P2
電気が出ないP48
点検P34
点検項目P35
点検・調整ドア1P16
点検・調整ドア2P16
ドレンスクリュP14,16

な行

燃料残量計P14,16
燃料コックP14,16,25
燃料タンクP14,16
燃料タンクキャップP14,16
燃料タンクフィルタの清掃P43
燃料(無鉛ガソリン)の給油P18
燃料(無鉛ガソリン)の点検P26

は行

パイロットランプP14,16,24
バッテリーP16,23
バッテリーカバーP16
バッテリー電解液の注液P21
バッテリーの点検P45~47
フュエルストレナーの清掃P44
保管P6
本体識別番号P1

ま行

マフラP14,16
目次P3

や行

やさしい点検・調整P36
要点シンボルマーク表紙裏

ら行

リコイルスタータハンドルP14,16,25
--------------	----------------



ヤマハ発動機株式会社
〒438-8501静岡県磐田市新貝2500
特機事業部

再生紙を使用しています

99.06 - 1 